

ESQUEMA DE INSTALACIÓN

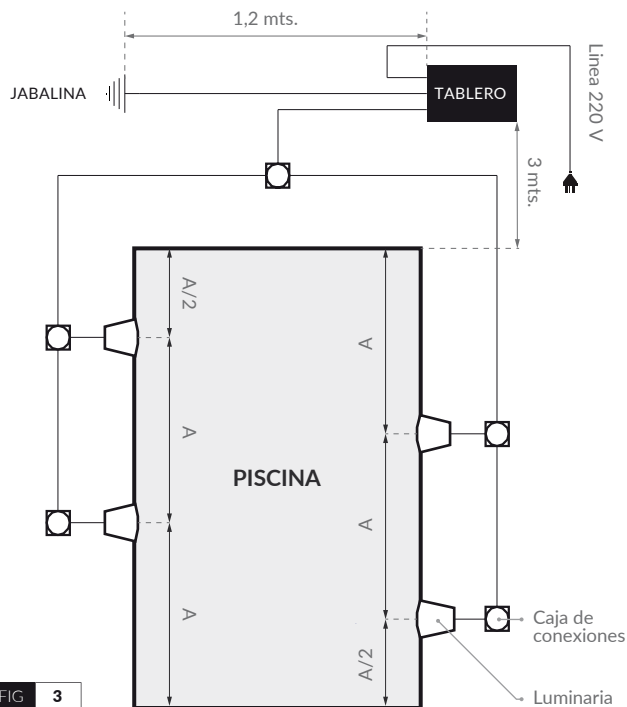

FIG 3

ATENCIÓN: Para la instalación de luminarias LED utilice cajas de conexión Vulcano, e incorpore prensacable para lámparas led COD. 247067.

MONTAJE EN ESCALERA

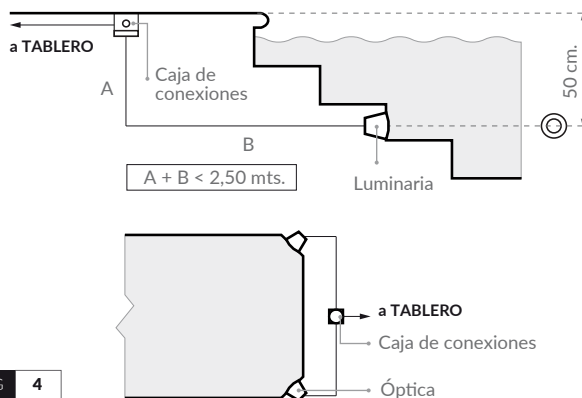

FIG 4

INSTALACIÓN EN PISCINAS DE HORMIGÓN

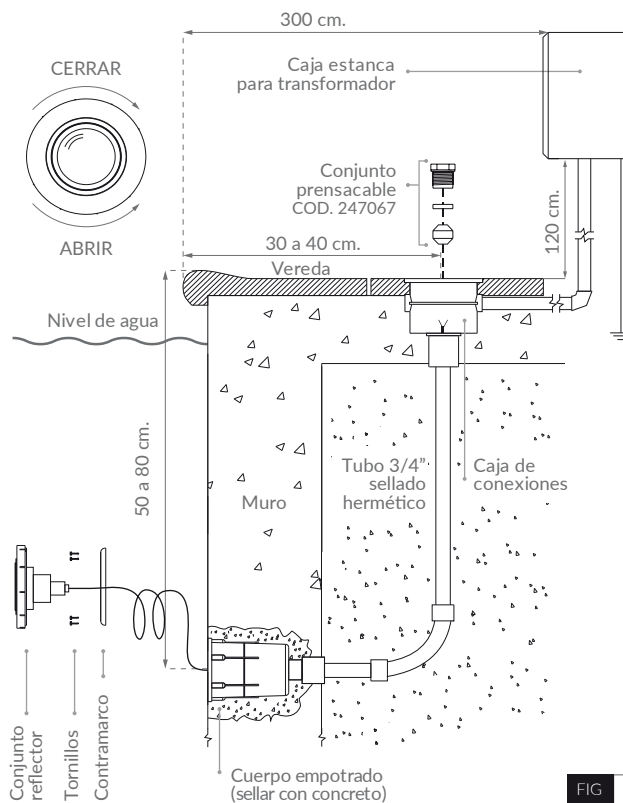

FIG 5

IMPORTANTE: Se recomienda no realizar empalmes de cables subterráneos de forma provisoria fuera de las cajas de conexión con cinta aisladora o autosoldable, salvo los empalmes herméticos permitidos a base de resinas fraguantes, para evitar la transferencia de humedad o agua al cable por permeabilidad del suelo.

PRECAUCIÓN: Este artefacto de iluminación está fabricado con lámpara Led de 3W 12VCC.

El uso de lamparas de mayor potencia o modificación de los materiales soporte puede producir un recalentamiento en el artefacto e inutilizarlo. Para reparación o mantenimiento asegurese de que el suministro eléctrico este desconectado. Para recambio de lámpara led debe realizarse por conjunto completo (lámpara, junta y cable).

VULCANO
www.vulcano-sa.com

VULCANO®

ACCESORIOS PARA PISCINAS, HIDROMASAJES Y TRATAMIENTO DE AGUA

MANUAL DE INSTRUCCIONES

LUMINARIAS SPOT SUBACUÁTICAS LED B-12 LUZ BLANCA

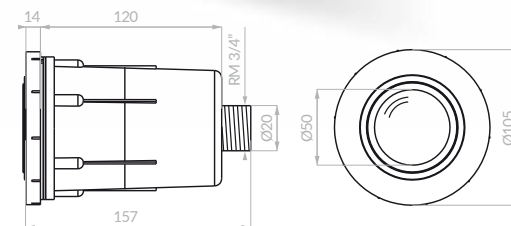

HORMIGÓN	Frente Blanco	COD. 112061
HORMIGÓN	Frente Cromado	COD. 112063
FIBRA VIDRIO	Frente Blanco	COD. 112065
FIBRA VIDRIO	Frente Cromado	COD. 112067

Instrucciones de Instalación

La luminaria LED B-12 es un artefacto ideal para la iluminación subacuática de áreas donde su tamaño y presencia lo hacen necesaria. Puede instalarse en piscinas, fuentes y otros espejos de agua de usos diversos.

CARACTERÍSTICAS DE LA ÓPTICA LED B-12

Lámpara	LED B-12 (Luz Blanca)
Potencia máx.	3 W
Tensión	12 VCC
Corriente máx.	0,25 ACC
Cable	Silicona 2 x 1 mm ² (Sumergible)
Largo	2,50 mts.
Lente	Polycarbonato UV
Uso	Subacuático
Fuente switching	
Tensión entrada	220/240 VCA
Tensión salida	12 VCC

ELEMENTOS PRINCIPALES PARA LA INSTALACIÓN:

- Fuente switching (individual o con capacidad para todo el conjunto).
- Caja de conexión Vulcano para vereda con prensacable incorporado.
- Cañería de polipropileno, diámetro de 3/4" o similar estancia.
- Gabinete para fuentes switching, llaves eléctricas y disyuntor.
- Conductores, morcetos y jabalina.

DESPIECE / REPUESTOS

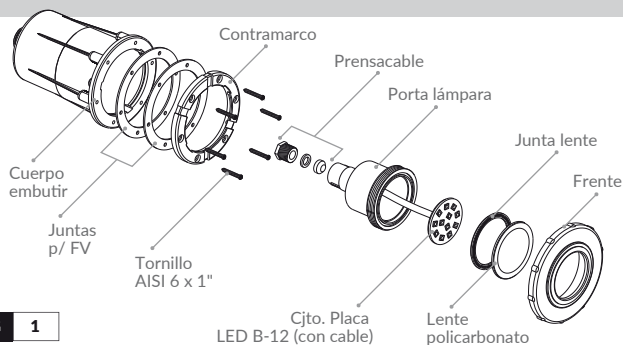

FIG 1

INSTALACIÓN EN HORMIGÓN O MAMPOSTERÍA

1. Separe el cuerpo de embutir del portalámpara con el cable y retire el contramarco atornillado (ver FIG.5).
2. Cada artefacto podrá instalarse a 0.50m/0.8 m de profundidad desde el borde de la piscina y a una distancia aproximada de 2 m entre lámparas, aún así el instalador podrá variar esta ubicación según diseño y preferencia.
3. Preparar y colocar una extensión de cupla y niple al cuerpo plástico hasta afuera de la pared, a los efectos de hermetizar y fraguar en conjunto pieza y caño.
4. Una vez elegido y trazado el lugar para instalar la luminaria, realice una cavidad en la pared algo mayor que su diámetro y aplique el cuerpo de embutir frontal y horizontal a ras de pared o revestimiento. Luego selle con concreto bien hermético con terminación fina interior.
5. Para completar la cañería y antes de efectuar la vereda perimetral se ubicarán en línea por cada artefacto una caja de conexión con prensacable COD. 247067, las cuales podrán conectarse entre sí para completar el circuito hasta el gabinete con transformadores.
6. El instalador podrá optar a su criterio según cantidad de artefactos por uno o varios circuitos para el cable alimentador.



IMPORTANTE: Se recomienda sellar herméticamente cajas y cañerías hasta arriba del nivel superior de vereda para evitar pérdida de agua de la piscina o ingreso exterior de agua al empalme de cables. No usar caño corrugado y/o metálico.

INSTALACIÓN EN FIBRA DE VIDRIO Y LINER

1. Para la instalación en piscinas de fibra de vidrio se sugiere efectuar la aplicación del artefacto antes de colocar la piscina en el terreno. Consulte al técnico de piletas de fibra de vidrio para garantizar el sellado hermético de los artefactos de iluminación.
2. Para fijar en liner colocar una junta anterior y otra posterior a la lámina y ajustar bien con el contramarco, luego recortar a ras del aro el interior.



ATENCIÓN: Las instrucciones de instalación eléctrica vertidas en este manual son de guía y utilidad para el usuario y constructor. Vulcano S.A. recomienda solicitar los servicios de un electricista matriculado y capacitado para realizar instalaciones eléctricas fijas, empleando normas vigentes AEA (Asociación Electrónica Argentina) reglamentar por el ENRE, o IEC 335-1-96 según resolución nacional 92/98 de SEMyC.

INSTALACIÓN ELÉCTRICA

- Para la instalación de las fuentes switching usar gabinetes en material normalizado de metal o plástico, fabricados bajo normas IRAM o IEC, que sirvan de protección y seguridad. De acuerdo a sus dimensiones, debe contener por completo todos los elementos eléctricos a utilizar.
- Las fuentes switching deben tener ubicación de seguridad con borne para conexión a tierra, y una potencia suficiente para alimentar cada artefacto o el conjunto, sobredimensionando la misma de 10% a 15% sobre el total de potencia requerida (según cantidad de lámparas).
- Como reemplazo de la fuente switching, puede utilizar un transformador de 12 VCA más un rectificador para 12 VCC.
- Se recomienda instalar el gabinete a una distancia no menor a 3 m de la piscina y a 1.20 m de altura.
- Conecte a tierra todos los puntos críticos del circuito eléctrico incluido el borne del gabinete mediante jabalina y grampa reglamentaria.

CONEXIÓN ELÉCTRICA

1. Pase el cable de la luminaria hasta la caja de conexión sin cortarlo.
2. Enrolle un tramo aproximando de 0.50/0.80m en el extremo del proyector y ensamble el artefacto al fondo embutido mediante presión a ras y giro a la derecha.
3. Luego coloque el prensacable COD. 247067 en la caja de conexión en el siguiente orden: buje de goma, anillo y tuerca. Ajustar.
4. Tape la caja al finalizar la operación.

ESQUEMA DE CONEXIONES

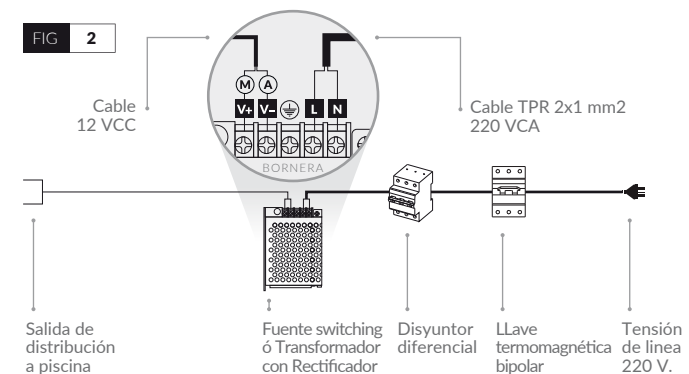

IMPORTANTE: Para mayor seguridad, instale a un disyuntor diferencial bipolar con potencia acorde al consumo, y con corriente diferencial no superior a 30 mA según IEC 335-2-4.



IMPORTANTE: La fuente switching ó el transformador y rectificador a utilizar, deben cumplir con todas las normas de seguridad eléctrica y estar certificada según resolución 508/2015.